

Spielwert

Die aus geschälten Rundhölzern zusammengefügte Kletterpyramide erweckt schon von weitem Aufmerksamkeit und Interesse.

Sie besticht durch ihre verschiedenen Ebenen, die zu unterschiedlichsten Bewegungs- und Rollenspielen auffordern. Die einzelnen Spielbalken können erklettert, erklommen und erforscht werden, dienen dabei aber nicht nur zum Erleben von Höhe und für taktile Erfahrungen an Händen und Füßen, sondern auch als attraktive Sitzgelegenheit zum Ausruhen, Beobachten und Unterhalten.



Best.-Nr. 4.21100 Große Kletterpyramide



Bildbeispiel: Untergrund muss entsprechend einer Fallhöhe $\leq 2,00$ m gewählt werden.

Noch entspannter wird es in der integrierten Hängematte, in der auch mehrere Kinder gleichzeitig Platz finden. Die kleine Version unserer Pyramide ist besonders für jüngere Kinder geeignet, die hier ihrem natürlichen Entdeckungsimpuls folgen und erste Klettererfahrungen sammeln können.

Große Kletterpyramide
Kleine Kletterpyramide

Wesentliche Merkmale

- starke formale Aussage
- atmosphärebildend
- besonderer Blickfang eines Spielortes
- anziehender Treffpunkt
- Spielimpuls: Neugier, Rollenspiele, Höhe erleben
- Bewegungsaktivität: klettern, steigen

Empfohlen

- Kleine Kletterpyramide: für Kinder ab 2 Jahren
- Große Kletterpyramide: für Kinder ab 4 Jahren
- für öffentliche Spielplätze
Schulen
Parkanlagen
Ausstellungen
Freizeitparks

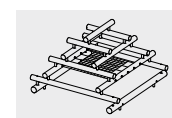

4.21100

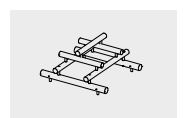

4.21110

Best.-Nr. 4.21100
Große Kletterpyramide

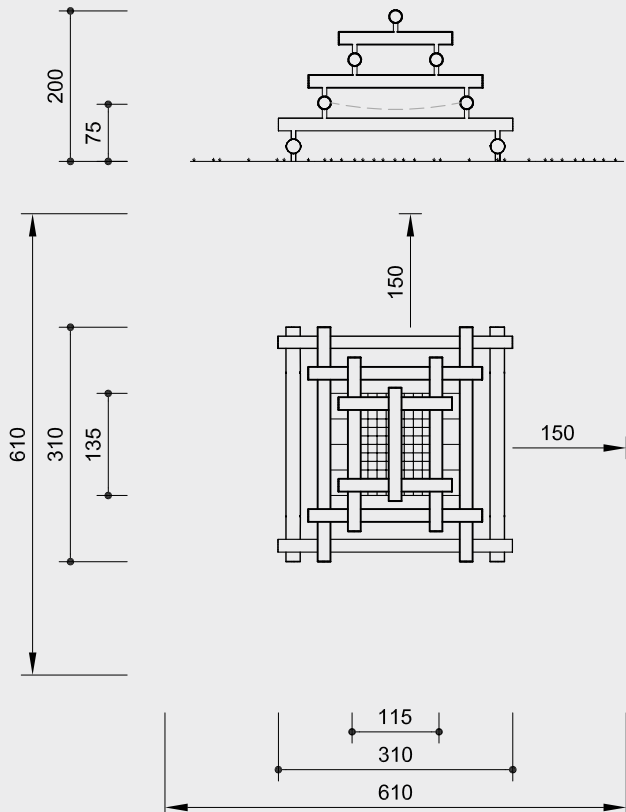

Best.-Nr. 4.21110
Kleine Kletterpyramide

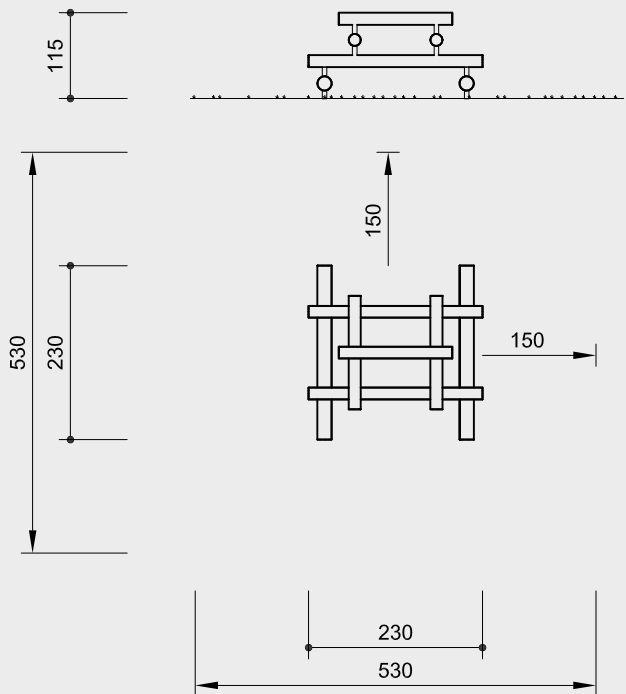

Maßstab 1:100

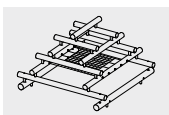

4.21100

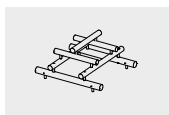

4.21110

Achtung!
Für Baustellenmaße aktuelle Montageanleitung anfordern.
Technische Änderungen vorbehalten.

Technische Angaben

Gerät aus nicht imprägnierter Gebirgslärche

weißgeschält

Palisaden weißgeschält, Ø 16 - 18 cm bzw. Ø 18 - 21 cm



Abdeckkappe

großflächige Abdeckkappe zur Druckverteilung, Schutz gegen eindringendes Wasser und des Schraubenkopfes



nachstellbar

wartungsfreundlich durch nachziehbare zweiteilige Schraubverbindung ohne überstehendes Gewinde



Bodenverankerung

alle Teile zur Bodenverankerung sind aus feuerverzinktem Stahl bzw. Edelstahl



Best.-Nr. 4.21100

Herkulesseile

in der Herstellung kombiniert aus Stahl- und Polyester-/bzw. Polyamidgarn für die Mantelfläche, 4- oder 6-litzig



Netzbefestigung

Montage- und wartungsfreundliche Netzbefestigung über nachstellbare V2A-Kettenfixierung



Abmessungen

(geringe Abweichungen möglich)

Best.-Nr. 4.21100

Höhe 2,00 m
Höhe Netz 0,75 m
Länge 3,10 m
Breite 3,10 m
Netz ca. 1,35 m x 1,15 m
Gewicht ca. 660 kg

Best.-Nr. 4.21110

Höhe 1,15 m
Länge 2,30 m
Breite 2,30 m
Gewicht ca. 350 kg

Lieferumfang

Best.-Nr. 4.21100

13 Rundstäme inkl. 4 Stahlfüße
1 waagerechtes Netz
Verbinder

Best.-Nr. 4.21110

7 Rundstäme inkl. 4 Stahlfüße
Verbinder

Installationshinweise

Untergrund entsprechend einer Fallhöhe
Best.-Nr. 4.21100 ≤ 2,00 m
Best.-Nr. 4.21110 ≤ 1,00 m
(ausführliche Erläuterung siehe Preisliste)

Fundamente jeweils
4 Stück 50 x 50 x 50 cm
Aushubtiefe 70 cm

Weitere Erläuterungen zu den Qualitätsmerkmalen siehe Preisliste.