

**Spielwert**

Kinder, vor allem Mädchen, fühlen sich zu Pferden besonders hingezogen. Der Sulky fördert die Kommunikation und verstärkt das Rollenspiel. Wie in der Realität kann das Zugpferd, unser Indianerpferd, auch abgekoppelt und alleine gepflegt werden.



**Wesentliche Merkmale**

- kindgerechte Vermaung nach ergonomischen Erkenntnissen
- natrlich belassene Holzoberflche fr taktile Sinnesansprache, dicker Krper
- Spielimpuls: Tier, Sulky, Schweif, Zgel
- Bewegungsaktivitt: klettern, reiten

**Indianerpferd  
Gespann Peter**

**Empfohlen**

- fr ltere aber auch fr Kinder unter 3 Jahren
- fr ffentliche Spielpltze  
Kindergrten/Horte  
hausnahe Spielrume  
Kinderheime  
kindertherapeutische Zentren  
Campingpltze

© Richter Spielgerte GmbH 08/19

Entwurf und Copyright



4.24130

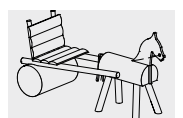

4.24140

**Best.-Nr. 4.24140 Gespann Peter**

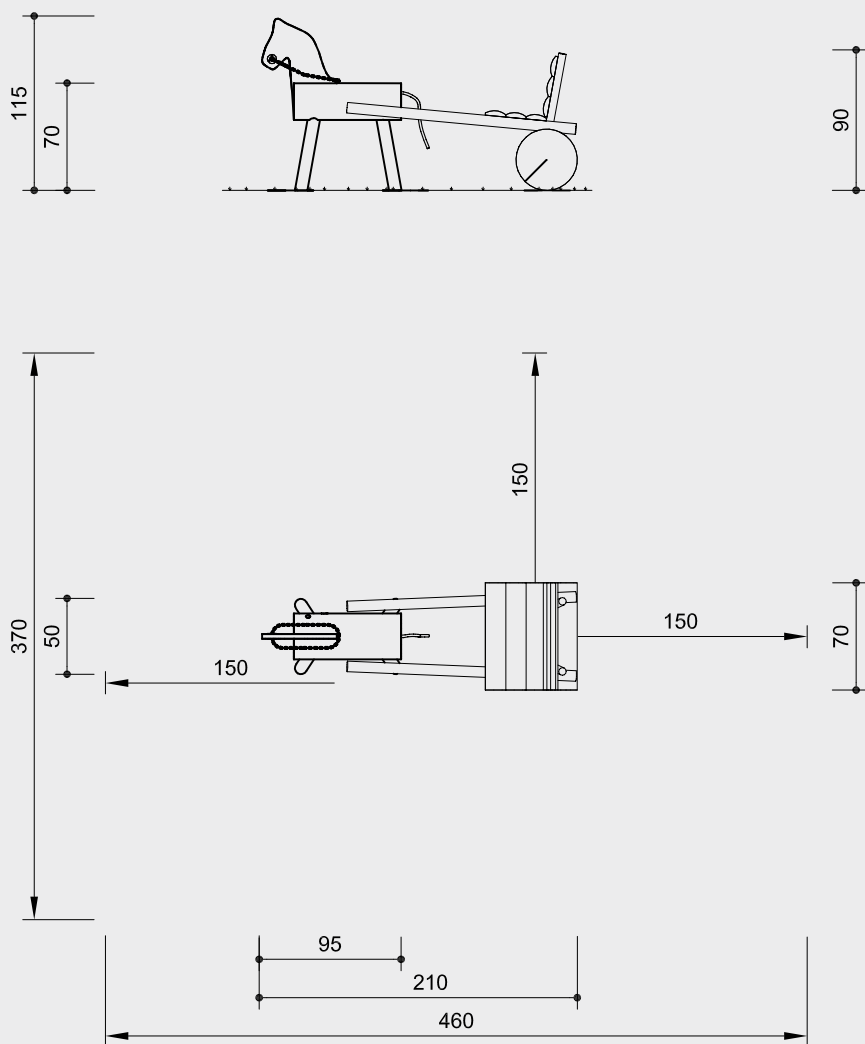

Maßstab 1:50

Sicherheitsprüfung nach EN 1176

**Technische Angaben**

Geräte aus nicht imprägnierter Gebirgslärche

**weißgeschält**

Pferdekörper und Anhänger weißgeschält



**herzgetrennt**

Rundstäbe herzgetrennt, dadurch Verminderung der Rissanfälligkeit, gefräst



**Schwarten**

Stärke 4 - 5 cm, werden von Hand weißgeschält



**Schichtholz**

Kopf aus Dreischichtplatte 30 mm, wetterfest verleimt



**Ketten**

kurzgliedrige Kette 6 mm, vor dem Feuerverzinken verschweißt (VZA auf Anfrage)



**Bodenverankerung**

alle Teile zur Bodenverankerung sind aus feuerverzinktem Stahl



**Entlastungsschnitt**

nicht herzgetrennte Teile mit Sägeschnitt im Rundholz bzw. Entlastungsbohrung, dadurch gezielte Vorwegnahme der natürlichen Rissbildung



Schweif aus Polypropylen-Seil, 16 mm, 3-schäftig

**Abmessungen**

(geringe Abweichungen möglich)

Best.-Nr.	4.24130	4.24140
Höhe	1,15 m	1,15 m
Länge	0,95 m	2,10 m
Breite	0,50 m	0,70 m
Gewicht	35 kg	110 kg

Weitere Erläuterungen zu den Qualitätsmerkmalen siehe Preisliste.

**Lieferumfang**

**Best.-Nr. 4.24130 Indianerpferd**

1 Indianerpferd  
4 Fundamenteisen

**Best.-Nr. 4.24140 Gespann Peter**

1 Indianerpferd  
1 Wagen  
6 Fundamenteisen

**Installationshinweise**

Untergrund entsprechend einer Fallhöhe ≤ 1,00 m (ausführliche Erläuterung siehe Preisliste)

Fundamente (nur gegen Wegtragen notwendig)

**Best.-Nr. 4.24130**  
2 Stück 30 x 80 x 15 cm  
Aushubtiefe 35 cm

**Best.-Nr. 4.24140**  
2 Stück 30 x 80 x 15 cm  
Aushubtiefe 35 cm  
1 Stück 30 x 60 x 15 cm  
Aushubtiefe 35 cm

**Achtung!**  
**Für Baustellenmaße aktuelle Montageanleitung anfordern.**  
Technische Änderungen vorbehalten.



4.24130

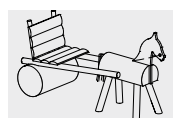

4.24140