



Spielwert

Unsere Spiellandschaften haben wir speziell für Kindertagesstätten konzipiert. Die aus einzelnen Modulen bestehenden Spielwelten können beliebig variiert und individuell zusammengestellt werden. Aus Podesten sowie verschiedenen mit Wasser, Pflanzen, Spielsand oder Bällen bestückbaren Holzkästen entwickeln wir spannende und abwechslungsreiche Spiellandschaften. Ergänzt wird das System durch variabel anzubringende Sonnensegel.

Wesentliche Merkmale

- Fundamente nicht erforderlich
- freundliche Ausstrahlung
- kindgerechte Vermaßung nach ergonomischen Erkenntnissen
- Sinnesansprache durch raumbildende Konstruktion
- viele Spielfunktionen
- Sonnenschutz

Empfohlen

- nur für betreute Bereiche von Kinderkrippen, Kindergärten, kindertherapeutischen Zentren etc.



**Wasserkisten
Pflanzkisten
Spielkiste**

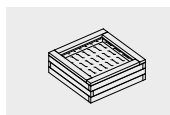

5.54010

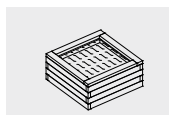

5.54015

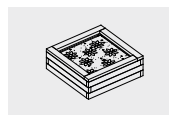

5.54020

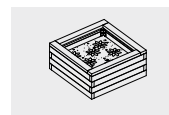

5.54025

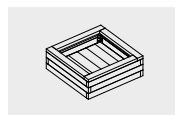

5.54040

Best.-Nr. 5.54010
Wasserkiste niedrig



Best.-Nr. 5.54020
Pflanzkiste niedrig

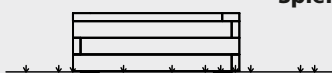

Best.-Nr. 5.54040
Spielkiste

Best.-Nr. 5.54015
Wasserkiste hoch



Best.-Nr. 5.54025
Pflanzkiste hoch

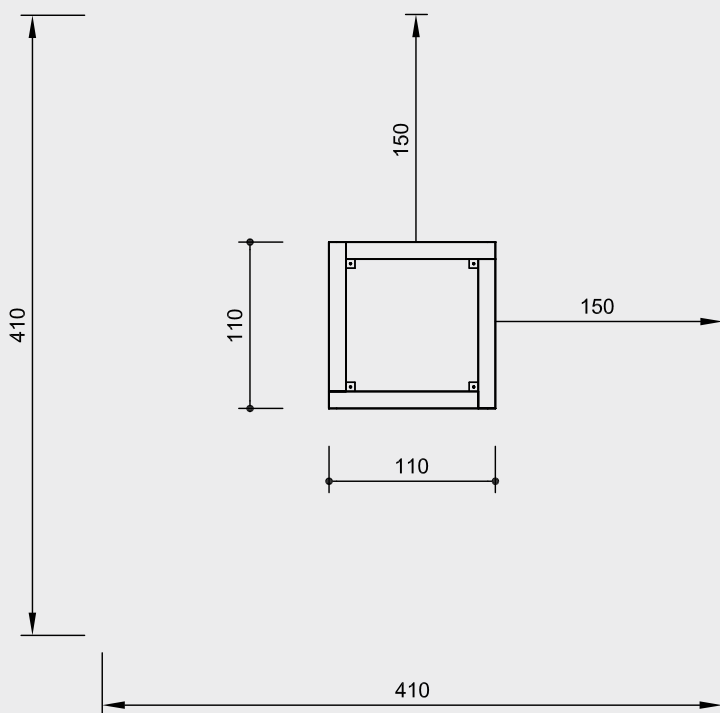

Maßstab 1:50

Sicherheitsprüfung nach EN 1176

Lieferumfang

- 1 Spielkiste ohne Inhalt
- 1 Wasserkiste mit Wanne aus V2A und Verschlussstopfen
- 1 Pflanzkiste mit Noppenfolie

Installationshinweise

Untergrund
Fallhöhe < 60 cm
(ausführliche Erläuterung siehe Preisliste)

Fundamente
nicht erforderlich

Der Untergrund sollte eben und fest sein.

Achtung!
Für Baustellenmaße aktuelle Montageanleitung anfordern.
Technische Änderungen vorbehalten.

Technische Angaben

Geräte aus nicht imprägnierter Gebirgslärche

herzgetrennt

Schnitthölzer herzgetrennt, dadurch Verminderung der Rissanfälligkeit



Wasserwanne aus V2A, 10 cm hoch inkl. leicht verschleißbarem Wasserablauf

Abmessungen

(geringe Abweichungen möglich)

Höhe	0,40/0,50 m
Länge	1,10 m
Breite	1,10 m
Gewicht	
Pflanzkiste niedrig	65 kg
Pflanzkiste hoch	80 kg
Spielkiste	65 kg
Wasserkiste niedrig	95 kg
Wasserkiste hoch	110 kg

Die Wasserkiste ist nicht für den Kleinkindbereich (U3) geeignet

Weitere Erläuterungen zu den Qualitätsmerkmalen siehe Preisliste.

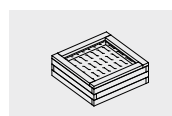

5.54010

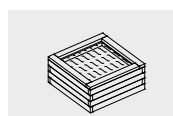

5.54015

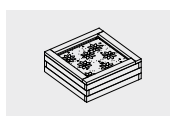

5.54020

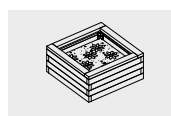

5.54025

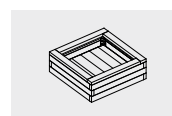

5.54040