



Spielwert

Schaukeln und Wiegen sind auf vielfältige Weise mit der kindlichen Erfahrungswelt verbunden. Immer wieder suchen Kinder Möglichkeiten, diese schwingenden Bewegungen zu erleben. In der Nestwiege zu liegen ist vor allem dann schön, wenn ein Mitspieler sie von außen in Bewegung setzt. Wenn mehrere „Küken“ im Nest sitzen, ist der Spaß besonders groß.

Wesentliche Merkmale

- Emotionen auslösendes Design
- Vertrauen erweckende Tragekonstruktion aus Palisaden
- Spielimpuls: ins „Nest“ legen
- Bewegungsaktivität: wiegen, schwingen, schaukeln

Empfohlen

- für Kleinkindbereiche von:
 - öffentlichen Spielplätzen
 - hausnahen Spielräumen
 - Kindergärten/Horten
 - Kinderheimen
 - kindertherapeutischen Zentren
 - Campingplätzen
- für Kinderkrippen

Barrierefrei

- besondere Bewegungserfahrung
- mit Betreuungsperson



Kleinkind-Nestwiege spezial

© Richter Spielgeräte GmbH 02/19

Entwurf und Copyright



Best.-Nr. 6.14720 Kleinkind-Nestwiege spezial

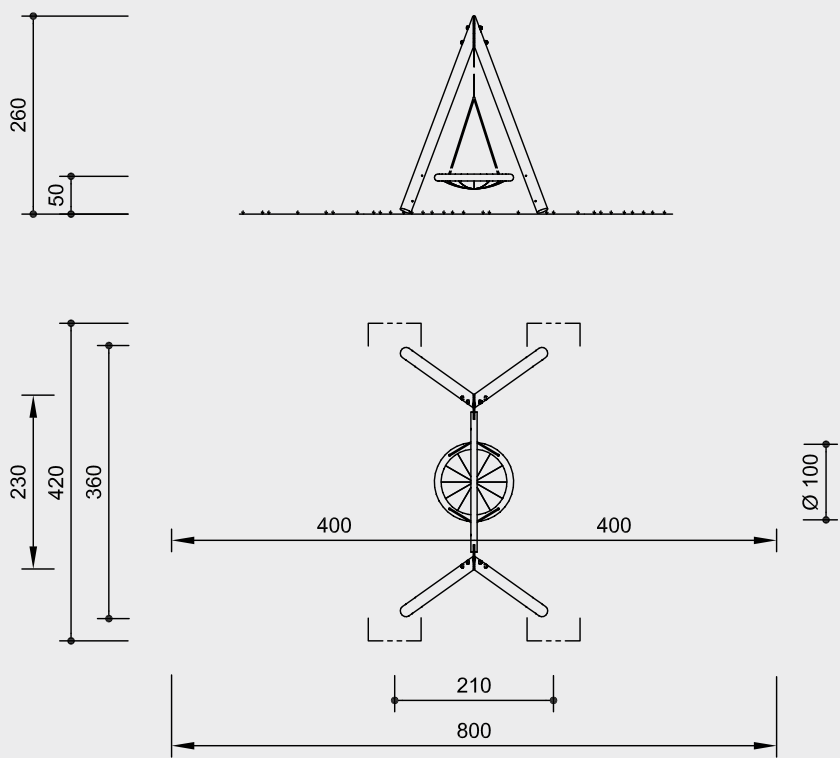

Maßstab 1:100

Sicherheitsprüfung nach EN 1176

Lieferumfang

- 1 Schaukelgestell mit Stahlfüßen und Querbaum aus Stahl
- 1 Schwalbennest mit Aufhängung an Seilen und Ketten

Installationshinweise

Untergrund entsprechend einer Fallhöhe $\leq 1,50$ m (ausführliche Erläuterung siehe Preisliste)

Fundamente
4 Stück 60 x 70 x 60 cm
Aushubtiefe 80 cm

Achtung!
Für Baustellenmaße aktuelle Montageanleitung anfordern.
Technische Änderungen vorbehalten.

Technische Angaben

Gerät aus nicht imprägnierter Gebirglärche

weißgeschält
Palisaden weißgeschält, Ø 15 - 18 cm



Kardangelenk
gesenkgeschmiedete, feuerverzinkte Gelenkgabel mit einem aus zwei Schaukellagern bestehenden Kardaneinsatz, hier in verstärkter Ausführung



Abdeckkappe
großflächige Abdeckkappe zur Druckverteilung, Schutz gegen eindringendes Wasser und des Schraubenkopfes



formschlüssig
formschlüssige Bolzenverbindung mit eingefrästen Metallringen bzw. gezahnten Scheibendübeln bei hoher Beanspruchung in Querrichtung



Sinterbuchse
für alle Hin- und Herbewegungen werden Sintermetallgleitlager eingesetzt, die sich bei Benutzung selbst schmieren und bei Bedarf gut austauschbar sind



Querbaum aus Stahl
aus verzinktem Stahl, mit biegesteifer Eckverbindung



Bodenverankerung
alle Teile zur Bodenverankerung sind aus feuerverzinktem Stahl bzw. Edelstahl



Schwalbennest Ø 100 cm mit grünem Seilring (PP), Sitznetz und Aufhängeseil in schwarz Ø 16 mm (PES)

Aufhängeketten Ø 7 mm aus Edelstahl

Abmessungen
(geringe Abweichungen möglich)

- Höhe 2,60 m
- Lichte Höhe 2,40 m
- Breite 3,60 m
- Länge 2,10 m
- Gewicht 240 kg

Weitere Erläuterungen zu den Qualitätsmerkmalen siehe Preisliste.

