

**Spielwert**

Durch schlichtes Spannen eines Gurtes entsteht eine neue Bewegungsebene. Der Verzicht auf den gewohnten soliden Untergrund macht schlagartig völlig neue Anforderungen erforderlich. Angetrieben vom stetigen Vorwärtsdrang gilt es zunächst, das launenhafte System im Stand zu beherrschen. Mitspieler und Begleitpersonen dürfen dem Seilakrobaten anfänglich einen hilfreichen Fixpunkt anbieten, um auf diese Weise die Welt des Balancierens erobern zu können. Das ständig ausweichende Laufband treibt den Benutzer zu immer erfolgreicherem Mitteln gegen die Unbeständigkeit im freien Raum an. Schnell wird deutlich, dass ständige Ausgleichsbewegungen und die Kontrolle über den Körperschwerpunkt entscheidende Fertigkeiten für eine Vorwärtsbewegung darstellen. Weiterreichende Übungen wie Rückwärtslaufen, Kniestand oder eine steigende Linie sind dem geübten Nutzer vorbehalten.



**Geeignet**

- für Kinder ab 6 Jahren und älter
- Freizeitanlagen
- Parks
- Freibäder

**Slackline**

**Hinweise**

In öffentlichen Bereichen ohne Beaufsichtigung ist die Einhaltung der Verkehrssicherungspflicht durch den Betreiber sicherzustellen. Bei dauerhaft installiertem Slackline-System empfehlen wir folgende Maßnahmen:

- Regelmäßige Inspektion der Slackline (mind. einmal wöchentlich)
- Mehrsprachige Hinweistafel zur ordnungsgemäßen Nutzung der Anlage (max. ein Benutzer mit 150 kg, keine Veränderungen an der Anlage vornehmen, Telefonnummer für das Melden von Beschädigungen etc.)
- Haftungsausschluss bei unsachgemäßer Nutzung
- Sicherung der Ratsche mit Bügelschloss

**Wesentliche Merkmale**

- Steigerung üblicher Balancierangebote
- Förderung komplexer Körperbeherrschung
- Bewegungsaktivität: Gleichgewicht, Körperspannung, balancieren

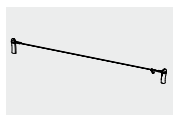

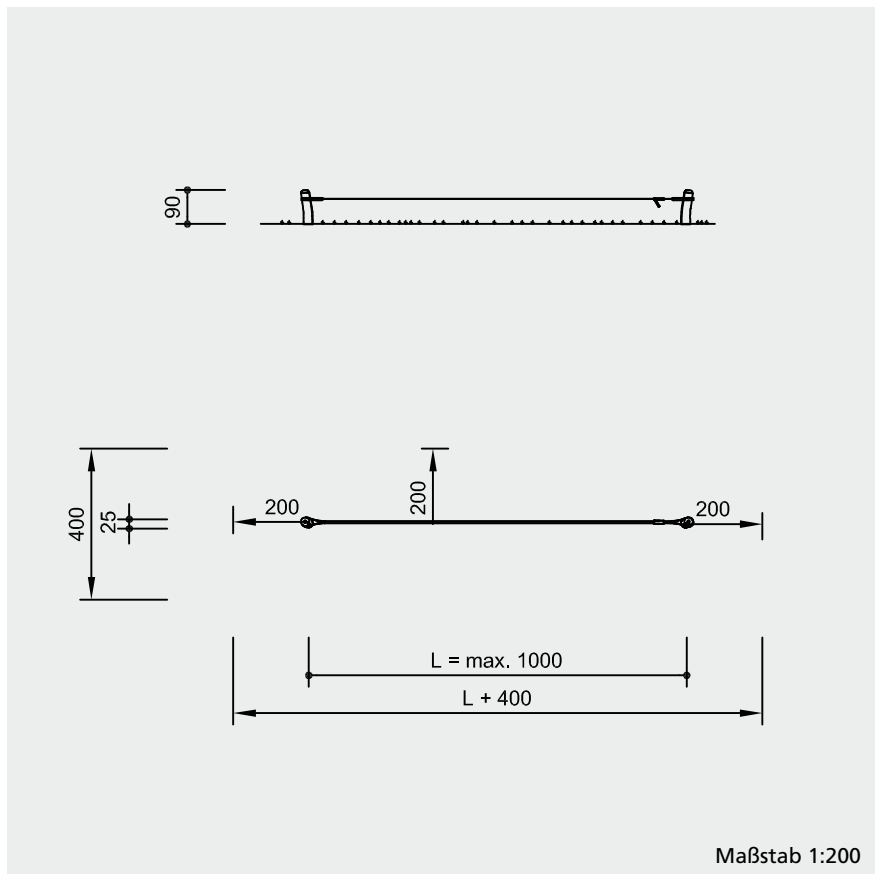

Sicherheitsprüfung nach EN 1176

#### Lieferumfang

- 2 Standpfosten
- 1 Gurtband inkl. Befestigungsmaterial belastbar bis 150 kg
- 1 Vorhängeschloss zur Sicherung der Ratsche

#### Installationshinweise

Untergrund entsprechend einer Fallhöhe  $\leq 1,00$  m (ausführliche Erläuterung siehe Preisliste)  
**Empfehlung:** Rasen, Sand, Kies oder Hackschnitzel

Fundamente  
 2 Stück 100 x 100 x 100 cm  
 Aushubtiefe 120 cm

**Achtung!**  
**Für Baustellenmaße aktuelle Montageanleitung anfordern.**  
 Technische Änderungen vorbehalten.  
**Gerät auch mit Stahlpfosten lieferbar.**

#### Technische Angaben

##### weißgeschält

Standpfosten weißgeschält,  $\varnothing$  ca. 25 cm aus Robinie



##### Schrägschnitt

Senkrechte Standpfosten mit abgeschrägtem Hirnholzabschnitt als konstruktive Holzschutzmaßnahme



textiles Gurtband, Standardfarbe blau

#### Abmessungen

(geringe Abweichungen möglich)

Pfostenabstand bis 10 m möglich

Gurtbreite 50 mm

Gewicht 130 kg

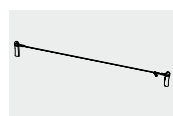

7.15500