

**Spielwert**

Die kleine Spielpyramide besteht durch die auf mehreren Ebenen angeordneten Plattformen, die zu unterschiedlichsten Bewegungs- und Rollenspielen auffordern. Die einzelnen Spielflächen können erklertet, erklommen und erforscht werden, und über Rutschen und Stangen gelangt man schwungvoll wieder nach unten. Wackelsteg, Schaukel und Pendelsitz geben zusätzliche Bewegungsanreize. Das im Licht glänzende Windspiel an der Spitze der Pyramide macht aus diesem Objekt außerdem einen schon von weitem sichtbaren Anziehungspunkt.



Best.-Nr. 8.00000 Große Spielpyramide



Copyright © Richter Spielgeräte GmbH 06/19

**Wesentliche Merkmale**

- starke formale Aussage  
atmosphärebildend  
besonderer Blickfang eines Spielortes  
anziehender Treffpunkt
- Spielimpuls: Neugier, Rollenspiele,  
Höhe erleben, verstecken
- Bewegungsaktivität: klettern, steigen,  
rutschen

**Empfohlen**

- für Kinder ab 6 Jahren und älter
- für öffentliche Spielplätze  
Parkanlagen  
Freizeitparks

**Kleine Spielpyramide**

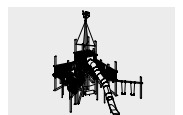
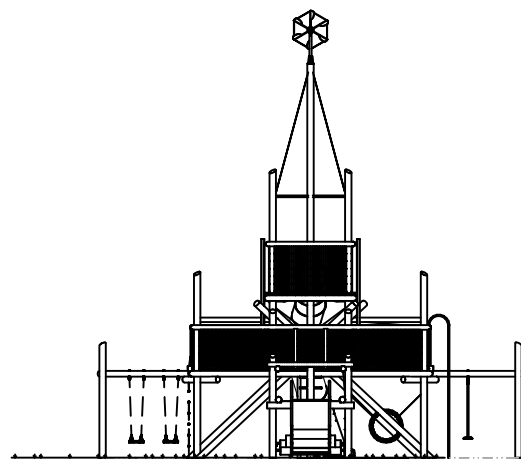
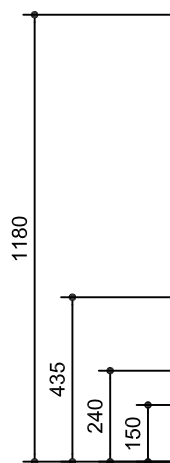

8.00010

Entwurf P. Hannes

**Best.-Nr. 8.00010 Kleine Spielpyramide**

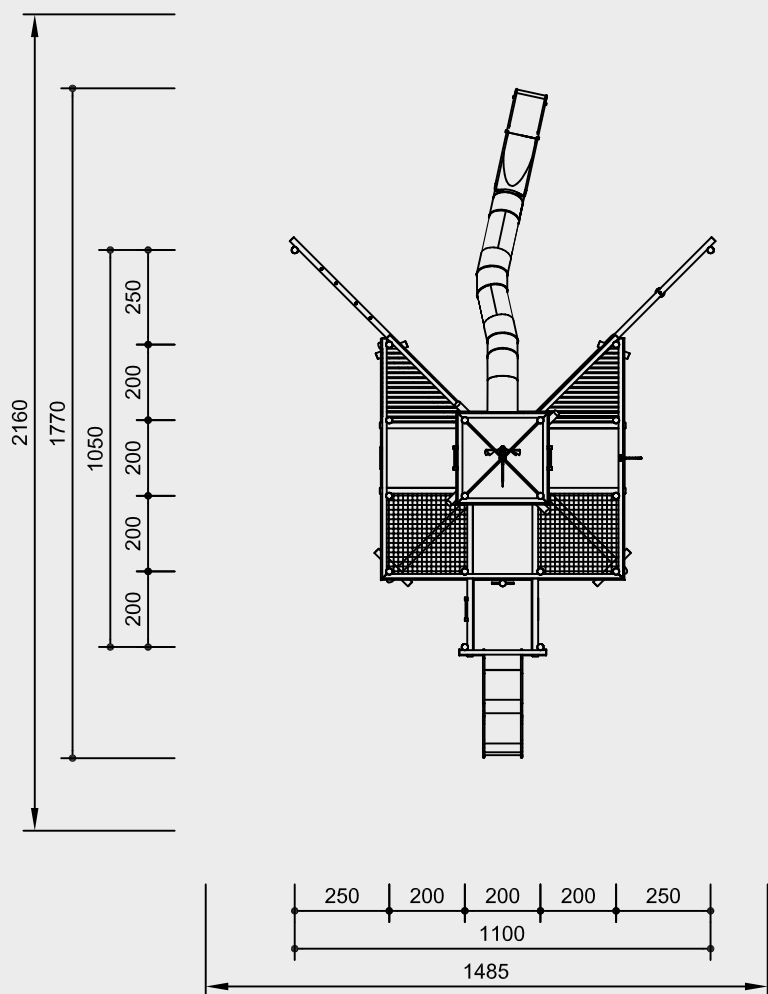

Maßstab 1:200

Sicherheitsprüfung nach EN 1176

**Lieferumfang**

- 1 Grundkonstruktion
- 1 Tunnelrutsche, Anbauhöhe 4,35 m
- 1 Edelstahlrutsche Best.-Nr. 3.63320
- 1 großes Windrad mit Abspannung
- 3 Aufstiege
- 2 Bootsmannsleitern
- 1 Pendelröhre
- 1 Drehrolle mit Halteseil
- 1 Drehbalken
- 1 Pendelsitz
- 1 Zweifelschaukel
- 1 gebogene Rutschstange
- 2 horizontale Kettennetze

**Installationshinweise**

Untergrund entsprechend einer Fallhöhe  $\leq 3,00$  m (ausführliche Erläuterung siehe Preisliste)

**Fundamente**

**Grundkonstruktion**

- 1 Streifenfundament 1180 x 80 x 60 cm
- Aushubtiefe 95 cm
- konstruktive Bewehrung bauseits
- 1 Stück 1180 x 80 x 15 cm
- kein separater Aushub erforderlich
- 1 Stück 280 x 280 x 60 cm
- Aushubtiefe 95 cm
- 1 Stück 280 x 280 x 15 cm
- kein separater Aushub erforderlich

**Anbauelemente auf Anfrage**

**Achtung!**  
Für Baustellenmaße aktuelle Montageanleitung anfordern.  
Technische Änderungen vorbehalten

**Technische Angaben**

alle Hölzer aus nicht imprägnierter Gebirgslärche

**weißgeschält**

Konstruktionshölzer aus Palisaden weißgeschält,  $\varnothing$  15 - 18 cm



**Schrägschnitt**

Senkrechte Standpfosten mit abgeschrägtem Hirnholzabschnitt als konstruktive Holzschutzmaßnahme



**herzgetrennt**

Schnitthölzer herzgetrennt, dadurch Verminderung der Rissanfälligkeit



**Nut und Feder**

Zwischenpodeste aus 40 mm Nut- und Federbohlen



**Hartholzsprossen**

Klettersprossen aus Hartholz gefräst und gezapft,  $\varnothing$  42 mm



**Gummisitz**

Schaukelsitz aus anatomisch richtig geformtem Gummi, mit starker profilierter Stahleinlage und weicher Stoßkante



**Pendelsitz**

großflächig, aus Gummi mit weicher Stoßkante und profilierter Stahleinlage



**Schaukelgelenk**

gesenkgeschmiedetes, feuerverzinktes Schaukelgelenk mit Sintermetallgleitlager und integriertem Drehwirbel



**Kardangelen**

Pendelsitzaufhängung mit schlauchüberzogener Kette an gesenkgeschmiedeter, feuerverzinkter Gelenkgabel mit einem aus zwei Schaukellagern bestehenden Kardaneinsatz



**Abdeckkappe**

großflächige Abdeckkappe zur Druckverteilung, Schutz gegen eindringendes Wasser und des Schraubenkopfes



**Bodenverankerung**

alle Teile zur Bodenverankerung sind aus feuerverzinktem Stahl bzw. Edelstahl



**Ketten**

Aufhängung an kurzgliedrigen Ketten 6 mm, vor dem Feuerverzinken verschweißt (V2A auf Anfrage)



**Kugellager**

wartungsarme, leicht austauschbare Kugellager aus Edelstahl, abgedichtet



alle Stahlteile in Edelstahl oder feuerverzinkt

Brüstungen aus feuerverzinkten Metallgittern

**Abmessungen**

(geringe Abweichungen möglich)

Höhe	11,80 m
Plattformhöhen	1,50/2,40/4,35 m
Länge	17,70 m
Breite	11,00 m
Gewicht	auf Anfrage

Weitere Erläuterungen zu den Qualitätsmerkmalen siehe Preisliste.



8.00010