

Hinweise zur Verschleißkontrolle

Das Gerät ist auf Funktion zu prüfen, besonders an folgenden Kontrollpunkten:

Kontrollnachweis

Aufstellungsort

Aufstellungsdatum

Gerätebedingte Kontrolle mind. 1 x pro Saison, bei beweglichen Teilen mind. 2 x.

Intervalle für Pflege- und Kontrollarbeiten gemäß richten sich unter anderem nach:

- dem Standort
- der Benutzungshäufigkeit
- mutwillige Zerstörungen (Vandalismus)

Mechanik

1. Leichte Verschiebbarkeit des Deckels prüfen, der Deckel darf nicht abziehbar sein

Edelstahl

2. mit Edelstahlpflegespray (www.kim-tec.de) und sauberem Lappen reinigen

Standfestigkeit

3. 1 x im Jahr Bodenbefestigung auf festen Sitz prüfen

Nachfüllen der Aromaöle

4. Hinweise auf Seite 2 beachten.

Duftorgel
Best.-Nr. 10.61000/10.61030
10.61050

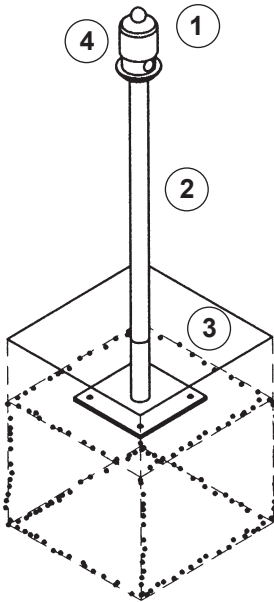

Platz für besondere Vermerke, z. B. für Reparaturen

Reparatur nicht ausgeführt,
Gerät kann noch benutzt werden

Reparatur nicht ausgeführt,
Gerät ist gesperrt

alle Arbeiten ausgeführt,
alles in Ordnung

Name des Ausführenden

..... Datum

Einfüllen der Aromaöle

Hinweis

Nachfüllen erst, wenn man das Empfinden hat, dass das Duftöl sich verflüchtigt.

Die Dosierung der Aromaöle sollte sehr vorsichtig erfolgen, um Belästigungen durch zu intensive Düfte/Gerüche zu vermeiden. Wir empfehlen eine Menge von 2 - 5 Tropfen.

Nachbefüllung

1. Deckel anheben und innere Mutter M8 lösen.
2. Deckel abziehen.
3. Wattepad bei Bedarf erneuern.
4. Einige Tropfen des Duftöls durch die obere äußere Bohrung auf den Wattepad geben.
5. Deckel wieder aufstecken und Mutter anschrauben.

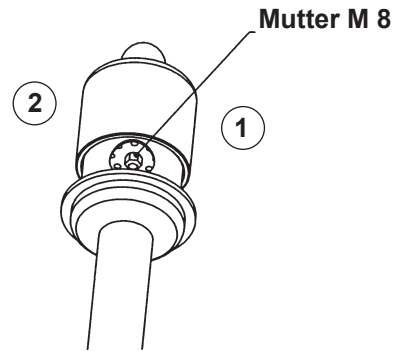

Bohrungen für Aromaöle

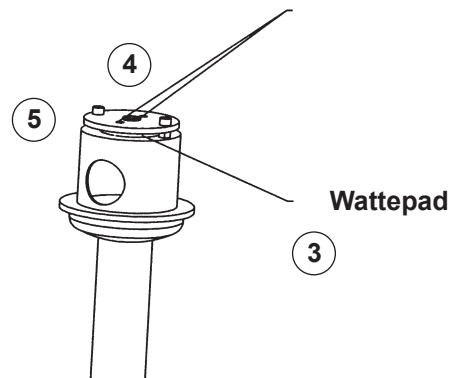

Aromaöle

Stele Nr. 1

(niedrigste/innerste Duftstele):
Rosenholz

Stele Nr. 2:
Pfefferminze

Stele Nr. 3:
Salbei

Stele Nr. 4:
Zimt

Stele Nr. 5:
Zitrone

Stele Nr. 6:
Nelke

Stele Nr. 7:
Anis

Stele Nr. 8:
Birkenteer

Stele Nr. 9
(höchste/äußerste Duftstele):
Bittermandel

Höhe der Stelen

Stele Nr.	Höhe (cm)
1	90
2	95
3	100
4	105
5	110
6	115
7	120
8	125
9	130

