

# Hinweise zur Verschleißkontrolle

**Spielplatz** .....

**Aufstellungsdatum** .....

Gerätebedingte Kontrolle mind. 1 x pro Saison, bei beweglichen Teilen mind. 2 x.

Intervalle für Pflege- und Kontrollarbeiten richten sich unter anderem nach:

- dem Standort
- der Benutzung
- der Spielhäufigkeit
- mutwilligen Zerstörungen (Vandalismus)

**Bitte beachten Sie auch die allgemeinen Hinweise zur Wartung von Spielplätzen!**

**Kling-Klang**  
Best.-Nr. 11.50201

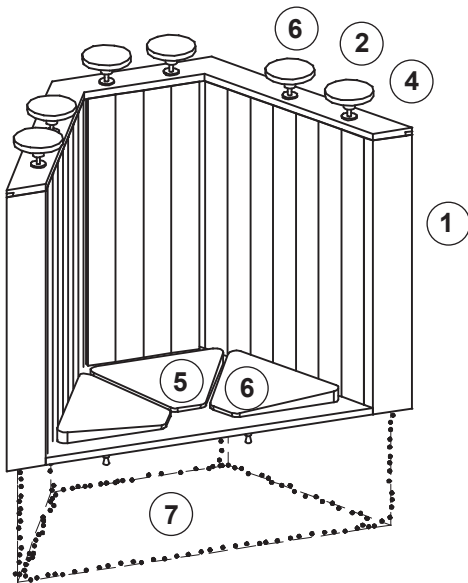

Das Gerät ist auf Funktion und Sicherheit zu prüfen, besonders an folgenden Kontrollpunkten:

Kontrollnachweis

## Holz

1. auf Fäulnisbefall prüfen, ggf. Splitter glätten und scharfe Kanten von Rissen abrunden

## Mechanik

2. Tasten auf Leichtgängigkeit prüfen
3. Seile auf Beschädigung oder Verschleiß prüfen, ggf. austauschen
4. Federn augenscheinlich auf Verschleiß prüfen, ggf. austauschen

## Lager

5. Scharnier auf Leichtgängigkeit prüfen, sollte einen festen Sitz haben

## PE-Teile

6. auf äußere Schäden prüfen, ggf. scharfe Kanten abrunden

## Standfestigkeit

7. 1 x im Jahr Bodenbefestigung auf festen Sitz prüfen







Platz für besondere Vermerke, z. B. für Reparaturen

Reparatur nicht ausgeführt,  
Gerät kann noch benutzt werden

Reparatur nicht ausgeführt,  
Gerät ist gesperrt

alle Arbeiten ausgeführt,  
alles in Ordnung

Name des Ausführenden

..... Datum .....

Bitte verwenden Sie zur Bestellung von Ersatzteilen unser Bestellformular unter [www.richter-spielgeraete.de/ersatzteile-bestellformular.html](http://www.richter-spielgeraete.de/ersatzteile-bestellformular.html)